

Fermer

Бензиновые культиваторы
FM-1011MX / FM-1311MX /
FM-1511MX



EAC

ИНСТРУКЦИЯ ПО ЭКСПЛУАТАЦИИ

Поздравляем Вас с приобретением бензинового культиватора FERMER!

Культиватор – это компактное, многофункциональное устройство для обработки и культивации земли в садах и на приусадебных участках и других целей при наличии дополнительного оборудования.

Культиватор имеет понятную конструкцию, удобен в использовании, требует минимального технического обслуживания.

Мы постарались, чтобы работа с культиватором была приятной и безопасной при соблюдении мер техники безопасности представленной в инструкции. Однако не стоит забывать, что при ненадлежащем использовании культиватор является источником угрозы вашему здоровью и окружающим вас людей.

ВАЖНО!!! Культиватор поставляется в разобранном виде для более удобной транспортировки. Он не будет готов к работе до тех пор, пока Вы не соберете его, не зальете масло в двигатель и редуктор, не заправите его топливом.

Иллюстрированный порядок запуска и технического ухода за устройством представлен ниже. Это не сложная процедура, которая займет у Вас не более 2-х—3-х часов. Если в процессе запуска вы обнаружили неточности в описании, просим Вас сообщить об этом Вашему поставщику. Это важно для нас.

На некоторых этапах сборки Вам потребуется помощник.

Следуйте нашим инструкциям, и инструмент прослужит Вам долго и станет надежным помощником на приусадебном участке. Мы гарантируем Вам безотказную работу культиватора и удовольствие от процесса работы на свежем воздухе!

Производитель оставляет за собой право без уведомления потребителя вносить изменения в конструкцию изделий, технические характеристики и комплектацию для улучшения их технологических и эксплуатационных параметров.

Спасибо за то, что выбрали нас!

СОДЕРЖАНИЕ

ПОДГОТОВКА К ЗАПУСКУ	4
ТЕХНИЧЕСКИЕ ХАРАКТЕРИСТИКИ	5
МЕСТОРАСПОЛОЖЕНИЕ ПРЕДУПРЕЖДАЮЩИХ НАДПИСЕЙ И ТАБЛИЧЕК	5
ПРИМЕНЕНИЕ КУЛЬТИВАТОРА	5
ПРЕДЭКСПЛУАТАЦИОННАЯ ПРОВЕРКА КУЛЬТИВАТОРА	5
ЗАПУСК ДВИГАТЕЛЯ	8
ДВИЖЕНИЕ ВПЕРЁД	11
ЗАДНИЙ ХОД	11
ОСТАНОВКА ДВИГАТЕЛЯ.....	12
ПРАКТИЧЕСКОЕ ПРИМЕНЕНИЕ	12
ТЕХНИКА БЕЗОПАСНОСТИ.....	13
ХРАНЕНИЕ И ТРАНСПОРТИРОВКА	14
УСТРАНЕНИЕ НЕПОЛАДОК	14
ПЕРИОДИЧНОСТЬ ТЕХНИЧЕСКОГО ОБСЛУЖИВАНИЯ	15
ГАРАНТИЙНЫЕ ОБЯЗАТЕЛЬСТВА.....	16
АДРЕСА СЕРВИСНЫХ ЦЕНТРОВ	17

ПОДГОТОВКА К ЗАПУСКУ

ЗАПУСК

Залейте

- трансмиссионное масло в редуктор;
- моторное масло в двигатель и воздушный фильтр;
- бензин АИ-92 в топливный бак.

Установите

- рукоятку экстренной остановки двигателя в положение «ON»;
- рычаг переключения передач в нейтральное положение;
- рычаг газа в среднее положение;
- топливную заслонку в положение «ON»;
- воздушную заслонку в положение «OFF».

Потяните за шнур стартера несколько раз для запуска двигателя. Через несколько секунд после запуска переведите рычаг воздушной заслонки в положение «ON».

**ВАШ КУЛЬТИВАТОР
ГОТОВ К РАБОТЕ!**

ТЕХНИЧЕСКИЕ ХАРАКТЕРИСТИКИ

Характеристика	FM-1011MX	FM-1311MX	FM-1511MX
Тип	Культиватор	Культиватор	Культиватор
Мощность двигателя, кВт \ л.с.	7,4 / 10	9,6 / 13	11,03 / 15
Объём двигателя, см ³	270	389	420
Количество скоростей	2 вперед / 1 назад		
Расход топлива, л/ч.	~1,8		
Емкость масляного картера, л.	1,1	1,1	1,2
Топливный бак, емкость, л	6		
Привод	Шестеренчатый		
ВОМ (вал отбора мощности)	-		
Скорость культивации м/мин	6-12		
Ширина захвата фрез, мм	850-1150		
Глубина культивации, мм	150-300		
Диаметр вала, мм	32 (шестигранный)		
Фрезы в комплекте	+		
Резиновые колеса	6.50-12		
Уровень шума, дБа	103 ± 3		
Уровень вибрации, м/с ¹⁰ -2	1,5 ± 0,5		
Вес нетто, кг	135	145	149
Вес брутто, кг	148	158	163

МЕСТОРАСПОЛОЖЕНИЕ ПРЕДУПРЕЖДАЮЩИХ НАДПИСЕЙ И ТАБЛИЧЕК

Предупреждающие надписи и таблички информируют Вас о возможных случаях возникновения опасностей, которые могут привести к существенному травматизму.

Прочитайте очень внимательно предупреждающие надписи и таблички, которые содержатся в данном руководстве и на самом изделии.

ПРИМЕНЕНИЕ КУЛЬТИВАТОРА

Культиватор – это компактное, многофункциональное устройство для обработки и культивации земли в садах и на приусадебных участках и других целей, при наличии дополнительного оборудования.

ПРЕДЭКСПЛУАТАЦИОННАЯ ПРОВЕРКА КУЛЬТИВАТОРА**Моторное масло.**

Работа двигателя при низком уровне масла может привести к серьезным повреждениям и неисправностям.

Снимите крышку маслозаправочного отверстия.

Если уровень не соответствует нужной отметке, долейте масло до края заливной горловины, как показано на рис. 1-2.

Используйте масло высокого качества с присадками для четырехтактного двигателя, которое соответствует сертификатам и требованиям автомобильных производителей.

Использование моторного масла без присадок для четырёхтактного двигателя может привести к уменьшению ресурса двигателя.

Рекомендуется использовать моторное масло типа SAE 10W40 при любой температуре. Использование масел, которые предоставлены в нижеприведенной таблице, осуществляется при средней температуре в Вашем регионе.

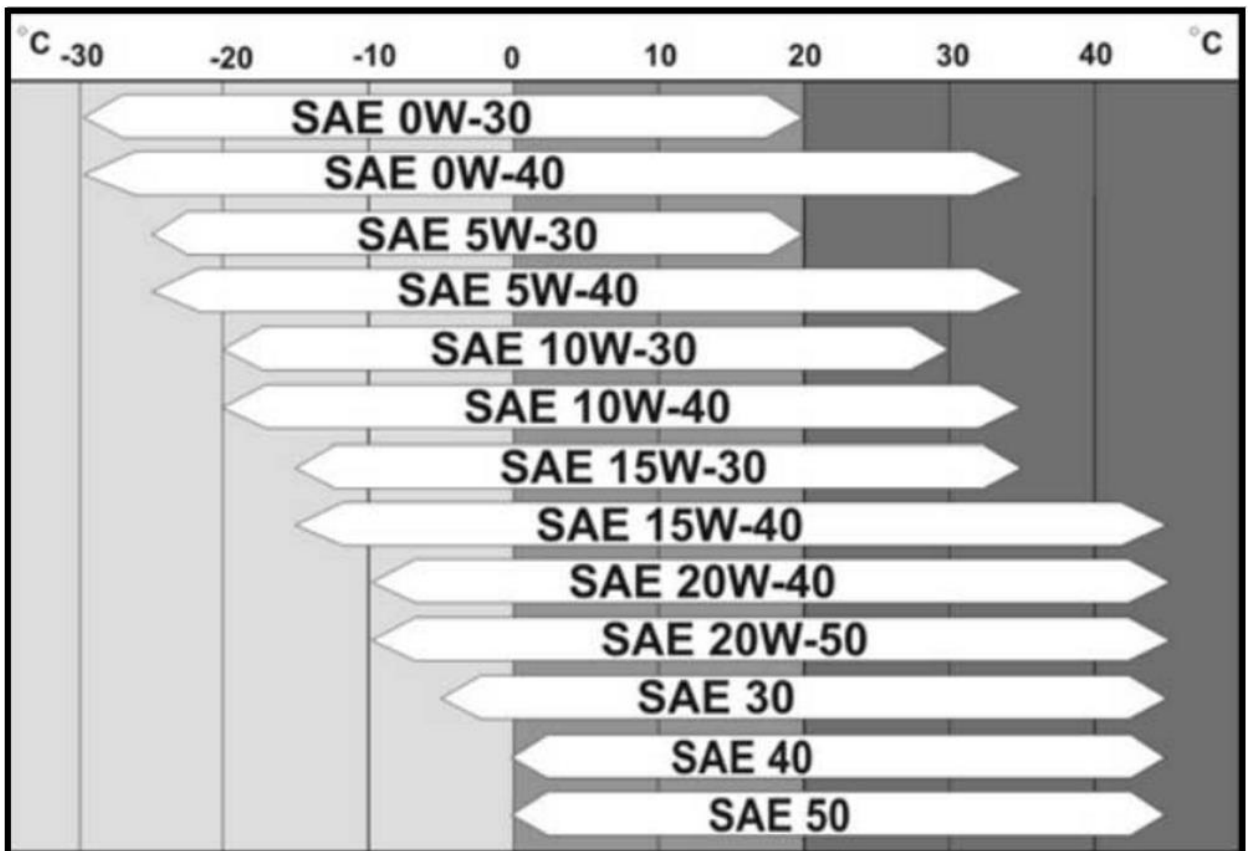

Заправка двигателя маслом

Выкрутите щуп-пробку из двигателя (рис. 1) . Залейте свежее чистое масло в двигатель (рис. 2). Уровень контролируйте по щупу.



Рис.1



Рис. 2

Замена моторного масла

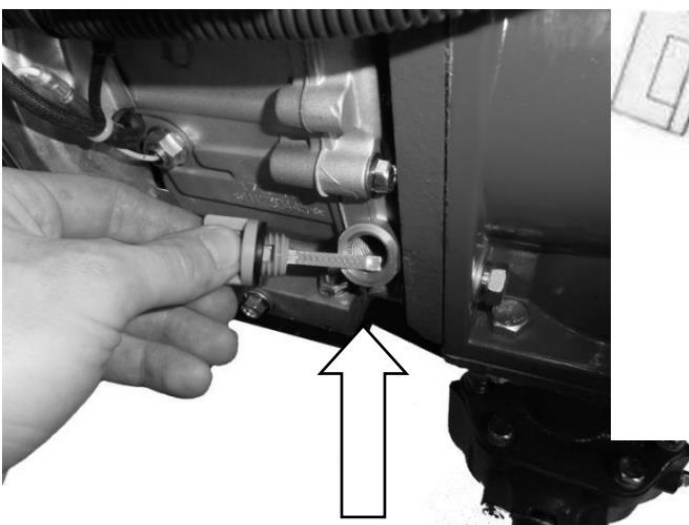
ВНИМАНИЕ! Первая замена масла через 5-8 часов работы.

Слейте масло из картера. Для этого подставьте подходящую емкость, и открутите пробку внизу картера (отмечено стрелкой на рис. 3). После проведения данной процедуры залейте свежее масло в картер двигателя.

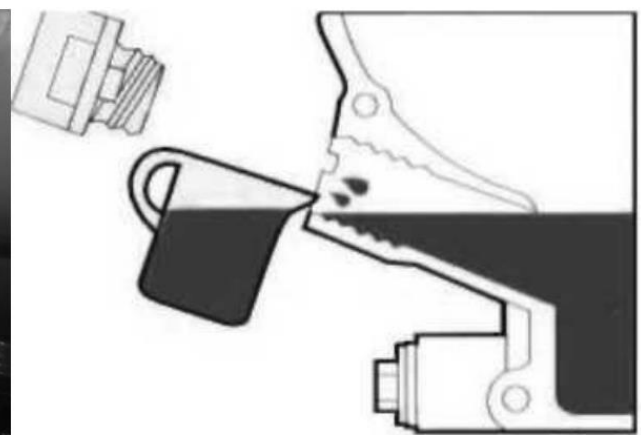
ВНИМАНИЕ! Существенное снижение уровня масла говорит об его угаре или утечке.

Перед каждым сеансом работы осмотрите корпус изделия на наличие подтеков масла, проверьте уровень. Если вы обнаружите падение уровня масла, не продолжайте работу до тех пор, пока проблема не будет устранена. При необходимости обратитесь в сервисный центр или к Вашему дилеру. Разлитое и отработанное масло загрязняет окружающую среду, его необходимо утилизировать надлежащим образом.



Рис. 3

Трансмиссионное масло

Поместите культиватор на ровную поверхность. Выкрутите щуп-пробку из редуктора (рис. 4). Залейте свежее, чистое масло в редуктор (около 1,9 литра масла). Используйте трансмиссионное масло SAE 80W90, SAE 85W90, ТАД 17 или аналогичное. Уровень контролируйте по щупу. Для этого протрите щуп ветошью, закрутите его до упора и выкрутите снова. Вы увидите уровень на щупе (рис. 5).

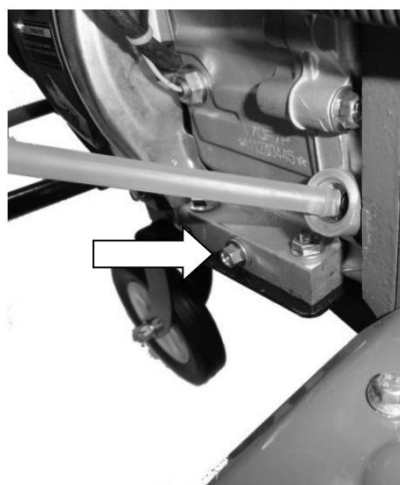

Рис. 4



Рис. 5

Масло в редуктор заливается на весь срок службы изделия. Перед каждым сеансом работы контролируйте уровень по щупу. Существенное снижение уровня масла говорит об его утечке. Перед каждым запуском осмотрите корпус изделия на наличие подтеков масла. Если вы обнаружите их - не продолжайте работу до тех пор, пока проблема не будет решена.

ВНИМАНИЕ! В двигателе и (или) редукторе может быть небольшое количество консервационного масла. Его удалять не нужно. Просто долейте рекомендованную марку масла до нужного уровня.

ЗАПУСК ДВИГАТЕЛЯ

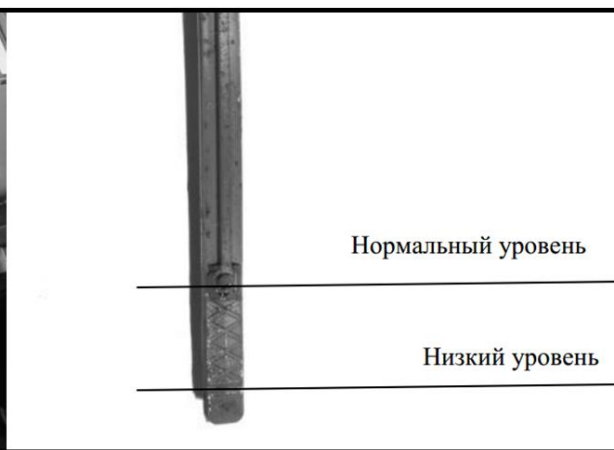
Установите рычаги на панели управления карбюратором как показано на рис. 6. Верхний рычаг - управление воздушной заслонкой. При запуске он должен находиться в положении «закрыто» - крайнее левое положение. Таким образом мы изменим состав смеси, обогащая его топливом. Если воздушная заслонка останется открытой, топливная смесь будет обедненной, при таком составе смеси запуск затруднен или невозможен. Нижний рычаг - топливный кран. Крайнее правое положение - топливный кран открыт, левое - закрыт.



Рис. 6

ВНИМАНИЕ! По окончании работы всегда закрывайте топливный кран.

Переведите рычаг переключения передач в нейтральное положение. Это среднее положение между первой и второй передачами (стрелка № 2 на рис. 7). Если Вы впервые сталкиваетесь с подобной системой переключения - опробуйте все режимы. Включение передачи сопровождается характерным «защелкиванием» рычага в передачу. Переключение между движением вперед и назад также должно происходить с выжимом сцепления.



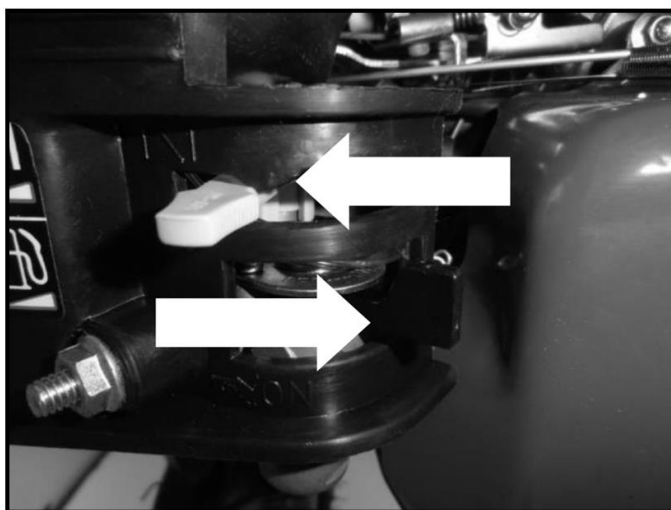
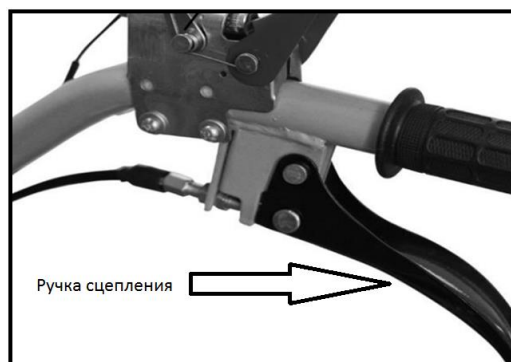

Рис. 7

Ручку управления газом (находится на правой рукоятке) установите положение «минимальный газ» как на рис. 8.

Примечание: если в процессе запуска двигатель не запускается, попробуйте сдвинуть ручку управления газом в сторону увеличения примерно на 1 см.

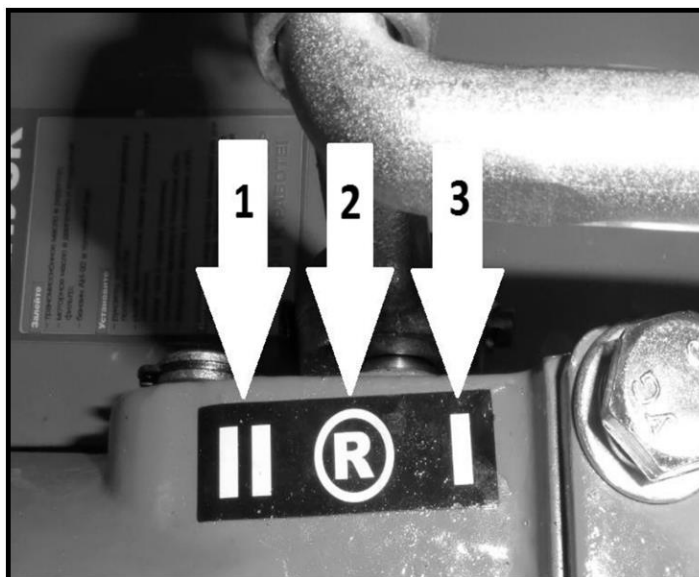

Рис. 8

Возьмитесь за рукоятку стартера и аккуратно потяните ее на себя до упора, преодолевая сопротивление двигателя, чтобы оценить общую длину шнура стартера. Теперь верните шнур в исходное состояние.

Включите зажигание в положении ON. Для этого заблокируйте рычаг аварийной остановки, как показано на рис. 9.



Рис. 9

Займите устойчивое положение. Снова возьмитесь за рукоятку стартера, выберите свободный ход и быстро, но не резко, потяните на себя, примерно на три четверти общей длины шнура. Двигатель должен заработать. В зависимости от температуры окружающей среды через 5-20 секунд двигатель начнет терять обороты и дымить. В этот момент нужно открыть воздушную заслонку рис. 10.

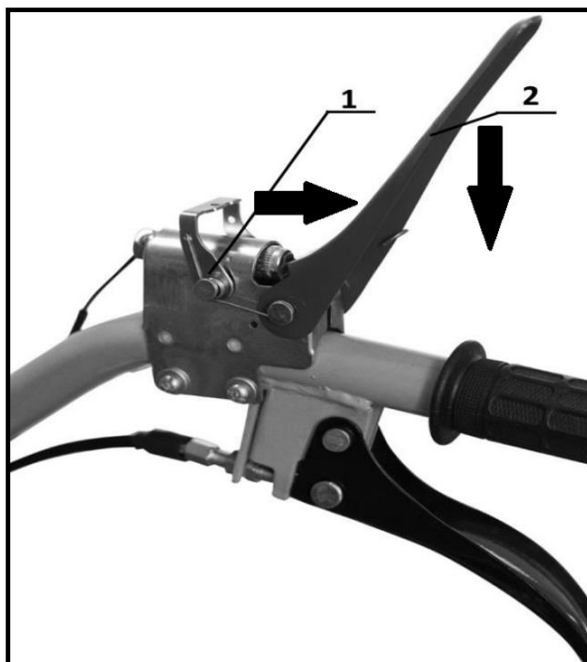

Рис. 10

Вы запустили свой культиватор. Подождите около 2-3х минут, пока двигатель прогреется. Крепко возьмите культиватор за рукоятки. Убедитесь, что в радиусе 20 метров нет людей и животных. Для начала работы необходимо увеличить обороты двигателя. Для этого плавно переведите ручку управления газом правее, увеличив обороты двигателя, выжмите сцепление, включите первую передачу, затем плавно отпустите рычаг сцепления, культиватор начнет движение вперед. Убедившись, что Вы контролируете устройство, обороты двигателя можно увеличить до максимальных.

ДВИЖЕНИЕ ВПЕРЁД

Выжмите сцепление и выберете необходимую скорость движения: стрелка № 3 – первая скорость, стрелка №1 – вторая скорость (рис. 7) и плавно отпустите сцепление, культиватор начнёт движение вперёд.

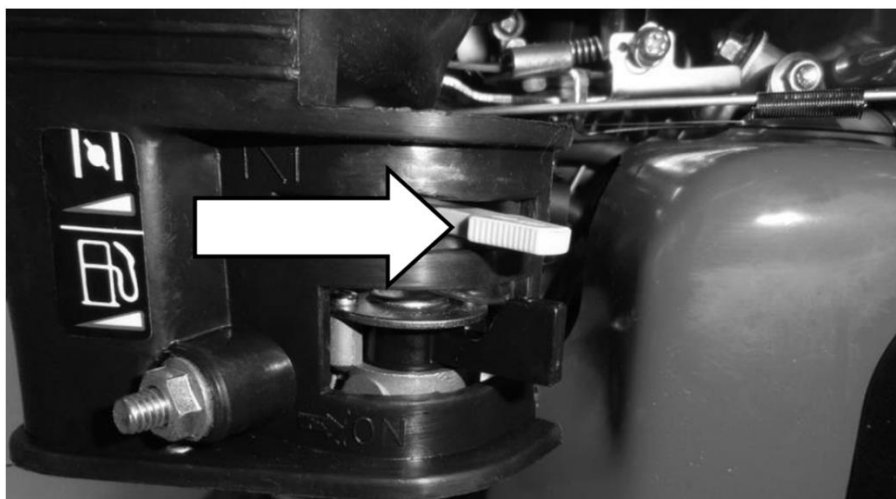
ВНИМАНИЕ! Будьте осторожны!

ЗАДНИЙ ХОД

Ручка включения заднего хода расположена на правой рукоятке, рис. 11



Рис. 11

Прежде, чем включить заднюю передачу необходимо: выжать сцепление, перевести рычаг переключения передач в нейтральное положение (стрелка № 2 на рисунке), зажать ручку заднего хода, плавно отпустить сцепление. Будьте осторожны!

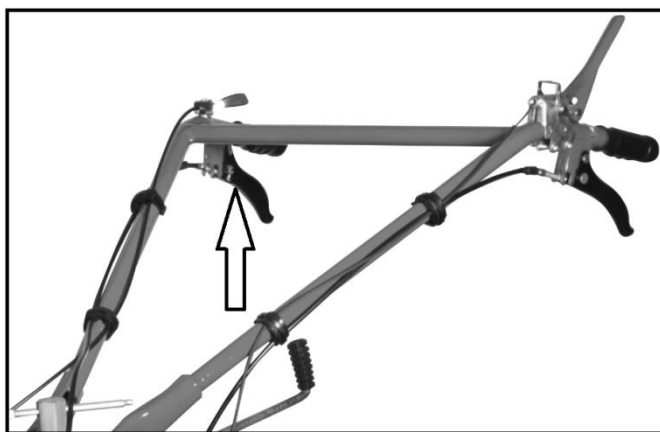

Рис. 12

ОСТАНОВКА ДВИГАТЕЛЯ

Для остановки двигателя необходимо включить нейтральную передачу, разблокировать блокиратор «1» с помощью нажатия на рычаг аварийной остановки двигателя «2», рис. 13.

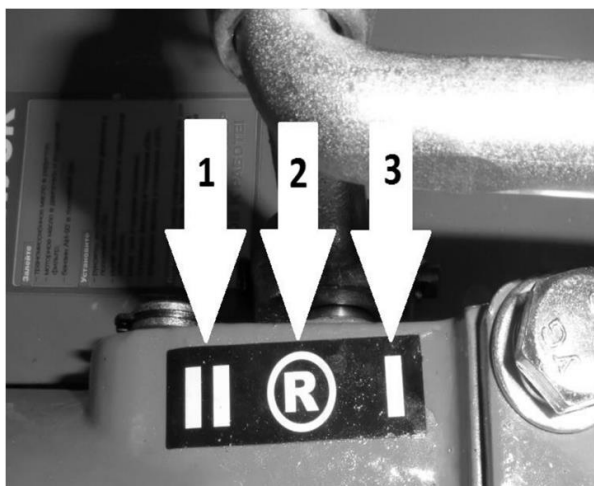

Рис. 13

После этого закройте топливный кран и воздушную заслонку, рис. 14.

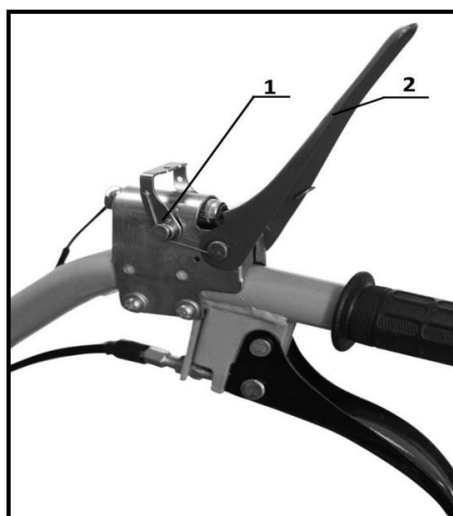

Рис. 14

ПРАКТИЧЕСКОЕ ПРИМЕНЕНИЕ

Бензиновый культиватор данного класса предназначен только для бытового применения, не рекомендуется использовать данный инструмент при проведении профессиональных и промышленных работ.

Бензиновый культиватор оснащен четырехтактным двигателем, работающим на чистом бензине с октановым числом не менее АИ-92 и автомобильном моторном масле для четырехтактных двигателей. Бензин и моторное масло заливаются в разные емкости культиватора и не подлежат смешиванию. Использование бензина с октановым числом менее АИ-92 может привести к детонации, перегреву и серьезному повреждению двигателя. Запрещается использовать бензин с содержанием свинца. Будь те внимательны при работе с бензином.

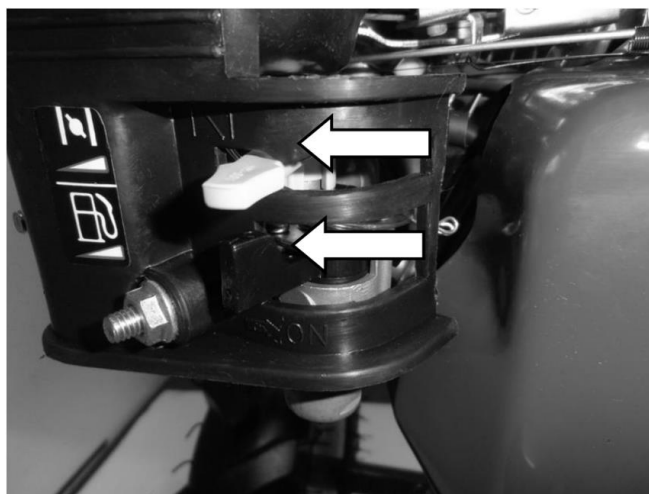
При работе с бензиновым культиватором следует использовать специальное защитное снаряжение. Рекомендуем использовать защитные очки или сетку, наушники, рукавицы и

резиновые сапоги или иную обувь с защищенным мыском.

Перед началом культивации проверяйте исправность всех элементов культиватора. При запуске двигателя не вытягивайте резко стартерный шнур и не опускайте его из полностью вытянутого положения, это может повредить механизм стартера. Убедитесь в отсутствии повреждений на корпусе культиватора, на фрезах, защитных щитках и ручках управления. Если обнаружилось повреждение, обратитесь в авторизованный сервисный центр.

Перед началом работы всегда проверяйте уровень моторного масла в картере двигателя и редуктора, при необходимости долейте до необходимого уровня. При включении привода на вращающиеся ножи следите за тем, чтобы впереди или рядом с культиватором не было посторонних лиц, детей или животных. Крепко держите рукоятки - они стремятся подняться при включении ножей.

Не стоит работать на влажных почвах. Тяжелые почвы лучше обрабатывать в несколько проходов.

Не рекомендуем использовать культиватор около деревьев из-за возможности повреждения корневой системы. Большие твердые куски почвы могут стать причиной поломки фрез и редуктора культиватора. Не используйте культиватор для обработки около канав и насыпей. При культивации на склонах производите вспахивание только по диагонали к поверхности склона. Запрещается перемещать культиватор вверх и вниз по склону.

ТЕХНИКА БЕЗОПАСНОСТИ ПРИ РАБОТЕ С КУЛЬТИВАТОРОМ

Перед началом использования культиватора внимательно прочитайте инструкцию и отметьте для себя основные моменты работы. Не выбрасывайте инструкцию, поскольку она может пригодиться Вам в будущем. Используйте культиватор только по его прямому назначению.

Перед началом работы всегда проверяйте, что культиватор полностью и правильно собран. Проверьте правильность установки и надежность крепления всех элементов инструмента. Научитесь быстро отключать двигатель и фрезы культиватора.

Не оставляйте работающий культиватор без присмотра. Если во время работы культиватора рядом находятся животные или дети, немедленно уведите их из опасной зоны.

Культиватор не предназначен для использования лицами (включая детей) с пониженными физическими, чувственными или умственными способностями или при отсутствии у них жизненного опыта или знаний, если они не находятся под контролем или не проинструктированы об использовании прибора лицом, ответственным за их безопасность. Дети должны находиться под контролем для недопущения игр с культиватором.

Используйте защитные наушники, очки или защитную маску. Запрещается работать босиком или в открытой обуви, надевайте прочную обувь во избежание травм. Не пользуйтесь культиватором, если не установлены крылья и защитные кожухи, а также, если уклон участка превышает 10 градусов.

Заправляйте культиватор бензином только на открытом воздухе и при неработающем двигателе. Используйте бензин с октановым числом не менее АИ-92. Если при заполнении бака бензин пролился, обязательно смените место запуска, отойдите не менее, чем на 3 метра от места разлива. Запрещено заливать бензин при работающем или горячем двигателе.

Не курите при заправке топливного бака и при работе с горючим. Пары бензина легко воспламеняемы. Плотнo закрывайте бензобак и канистры с бензином.

Запускайте двигатель осторожно, держите ноги на расстоянии от вращающихся ножей.

Не применяйте инструмент в теплицах и закрытых пространствах во избежание отравления продуктами работы двигателя внутреннего сгорания.

При работе на склонах, заправляйте топливный бак до половины во избежание разлива бензина. Двигайтесь перпендикулярно направлению уклона.

Всегда выключайте культиватор, когда оставляете его без присмотра, а так же по окончании использования, перед чистой или транспортировкой.

Предварительно убирайте с обрабатываемого участка все камни, проволоку, стекло и иные предметы, которые могут повредить фрезы культиватора или нанести травму оператору.

Во время работы не приближайтесь на опасное расстояние к вращающимся фрезам, держите дистанцию, обеспечиваемую рукоятками культиватора. Не меняйте установку регулятора скорости двигателя и не работайте на повышенных оборотах двигателя.

Регулярно проверяйте культиватор на предмет неисправностей и повреждений. При обнаружении повреждений любого рода, немедленно прекратите использование культиватора и передайте устройство в ближайший сервисный центр на диагностику или ремонт. Любые виды ремонта, кроме чистки и регулярного технического обслуживания должны производиться в авторизованном сервисном центре.

Бензиновый культиватор применяется для обработки и пропашки земли в садах и на приусадебных участках. Применение для любых других целей является нарушением. Производитель не несет ответственности в случае повреждений, возникших в результате неправильной эксплуатации культиватора.

ХРАНЕНИЕ И ТРАНСПОРТИРОВКА

Храните культиватор в сухом месте. Никогда не храните культиватор с заправленным бензобаком в помещении. Прежде чем ставить машину в помещение, дайте остыть двигателю. При длительном хранении нанесите на культиватор антикоррозионные средства.

При перемещении культиватора с одного участка на другой, выключайте двигатель или демонтируйте фрезы и монтируйте колеса.

Запрещается транспортировать культиватор на боку или в перевернутом состоянии.

Запрещается эксплуатация изделия при отсутствии каких-либо комплектующих элементов, так как это может стать причиной получения серьезных травм оператора и окружающих.

Используйте только оригинальные запасные части, рекомендованные производителем. Ремонт культиватора должен производиться только в сервисных центрах.

УСТРАНЕНИЕ НЕПОЛАДОК

В процессе срока службы неизбежен износ отдельных элементов и частей устройства (полная выработка ресурса, сильное внутреннее или внешнее загрязнение).

Замена изношенных частей должна производиться квалифицированными специалистами сервисной службы марки Fermer.

При отказе оборудования и отсутствии информации в инструкции по эксплуатации по устранению неполадки необходимо обратиться в сервисную службу марки Fermer.

<p>Двигатель не запускается</p>	<p>Возможно, один из выключателей находится в положении "OFF". Высоковольтный провод не подсоединен к свече зажигания. Необходимо подсоединить. Проверьте свечу зажигания, при необходимости почистите или замените. Возможно, закрыт кран подачи топлива. Откройте его. Проверьте уровень бензина, возможно, в топливном баке нет бензина. Возможно рычаг воздушной заслонки находится в положении "ОТКРЫТО" (вправо). Переведите рычаг управления воздушной заслонкой в положение "ЗАКРЫТО" (влево). Проверьте уровень масла.</p>
---------------------------------	--

Двигатель не набирает обороты	<p>Плохой контакт на свече зажигания. Проверьте крепление высоковольтного провода.</p> <p>Проверьте воздушный фильтр, возможно, он засорен. Очистите или замените на новый.</p> <p>Если в топливном баке оставался бензин продолжительное время, слейте его, затем залейте новый бензин.</p> <p>Не отрегулирован карбюратор. Обратитесь к Вашему продавцу или в сервисный центр.</p>
Высокий уровень вибрации культиватора	<p>Возможно, ослабли крепления фрезы или они повреждены.</p> <p>Неисправные детали необходимо заменить на новые или обратиться в сервисный центр</p>
Двигатель работает неустойчиво на высоких оборотах	<p>Проверьте воздушный фильтр, возможно, он засорен. Очистите или замените на новый.</p> <p>Отрегулируйте зазор свечи зажигания.</p>
Двигатель не развивает необходимую мощность и глохнет	<p>Возможно, в топливном баке долгое время оставался бензин, слейте его и залейте свежий бензин.</p> <p>Проверьте воздушный фильтр, возможно, он засорен. Очистите его или замените на новый.</p> <p>Проверьте свечу зажигания, при необходимости замените на новую.</p>

ПЕРИОДИЧНОСТЬ ТЕХНИЧЕСКОГО ОБСЛУЖИВАНИЯ

Периодичность работ		Перед началом сезона	Перед каждым использованием	В течении первого месяца	Каждые 3 месяца или каждые 50 часов работы	Каждые 6 месяцев или каждые 100 часов работы	Каждый год или каждые 300 часов работы
Наружный осмотр	Проверка		+				
Функционирование рычагов и ручек	Проверка		+				
Затяжка резьбовых соединения	Проверка и затяжка		+				
Трос сцепления	Проверка и регулировка			+		+	
Трос газа	Проверка и регулировка						+
Электропроводка	Проверка		+				
Моторное и трансмиссионное масла	Проверка уровня		+				
	Замена	+		+		+	
Воздушный фильтр	Проверка		+				
	Очистка	+			+	+	
	Замена						+

ГАРАНТИЙНЫЕ ОБЯЗАТЕЛЬСТВА

Гарантийный срок эксплуатации изделия составляет 24 месяца со дня продажи конечному покупателю.

Производитель Skipfire Limited Romanou, 2, TLAIS TOWER, 6th floor, office 601, P.C.1070, Nicosia, Cyprus, на заводе-производителе в КНР для торговой марки Fermer.

Импортер в РБ: ООО «ТД Инструменткомплект», Республика Беларусь, 220103, г. Минск, ул. Кнорина 50, к. 302А, Тел.: 375 17 290 90 90

Адрес завода-изготовителя: Схонгкинг Агрикультурал Машинери со. Лтд. 8 Роад, Хангу Таун Гаоксин Схонгкинг, КНР.

Срок службы изделия - 7 лет при его правильной эксплуатации.

По истечении срока службы необходимо произвести техническое обслуживание квалифицированными специалистами в сервисной службе марки Fermer за счет владельца, с удалением продуктов износа и пыли.

Использование изделия по истечении срока службы допускается только в случае его соответствия требованиям безопасности, данного руководства.

В случае если изделие не соответствует требованиям безопасности, его необходимо утилизировать.

Изделие не относится к обычным бытовым отходам. В случае утилизации необходимо доставить его к месту приема соответствующих отходов.

Дефекты сборки изделия, допущенные по вине изготовителя, устраняются бесплатно после проведения сервисным центром диагностики изделия.

Г АРАНТИЙНЫЙ РЕМОНТ ОСУЩЕСТВЛЯЕТСЯ ПРИ СОБЛЮДЕНИИ СЛЕДУЮЩИХ УСЛОВИЙ:

1. Имеется в наличии товарный или кассовый чек и гарантийный талон с указанием в нем заводского (серийного) номера инструмента, даты продажи, подписи покупателя, штампа торгового предприятия.
2. Предоставление неисправной продукции в комплекте с рабочим органом, в чистом виде.
3. Гарантийный ремонт производится только в течение срока, указанного в данном гарантийном талоне.

Г АРАНТИЙНОЕ ОБСЛУЖИВАНИЕ НЕ ПРЕДОСТАВЛЯЕТСЯ:

1. При неправильном и нечетком заполнении гарантийного талона;
2. На инструмент, у которого не разборчив или изменен серийный номер;
3. На последствия самостоятельного ремонта, разборки, чистки и смазки инструмента в гарантийный период (не требуемых по инструкции эксплуатации), о чем свидетельствует, например: заломы на шлицевых частях крепежа корпусных деталей;
4. На инструмент, который эксплуатировался с нарушениями инструкции по эксплуатации или не по назначению;
5. На повреждения, дефекты, вызванные внешними механическими воздействиями, воздействием агрессивных средств и высоких температур или иных внешних факторов, таких как дождь, снег, повышенная влажность и др.;
6. На неисправности, вызванные попаданием в инструмент инородных тел, небрежным или плохим уходом, повлекшим за собой выход из строя инструмента;
7. На неисправности, возникшие вследствие перегрузки культиватора, которые повлекли за собой выход из строя двигателя или другие узлы и детали.
8. На неисправности, вызванные использованием некачественного бензина и топливной смеси, которые повлекли за собой выход из строя деталей цилиндро-поршневой группы.
9. На неисправности, вызванные использованием неоригинальных запасных частей, принадлежностей и моторного масла не соответствующей классификации, что вызвало повреждение двигателя, уплотнительных колец, топливопроводов или топливного бака;
10. На естественный износ изделия и комплектующих в результате интенсивного использования;

11. На такие виды работ как регулировка, чистка, смазка и прочий уход, относящиеся к техническому обслуживанию оборудования.
12. Предметом гарантии не является неполная комплектация изделия, которая могла быть обнаружена при продаже изделия.
13. Выход из строя деталей в результате кратковременного блокирования при работе.

Адреса сервисных центров:

Минск ул. Смоленская, 31. Тел.: 8-017-290-90-90; 8-029-325-85-38; 8-029-855-90-90	Минск, Стиклево. Тел.: 8-029-601-20-01; 8-017-345-50-63	Брест, ул. Бауманская, 27, территория предприятия «Амкодор». Тел.: 8-044-568-37-61; 8-029-168-20-72
Витебск, ул. Двинская, 31. Тел.: 8-0212-35-52-24; 8-029-168-40-14	Гродно, ул. Горького, 95, Тел.: 8-0152-43-63-68; 8-029-169-94-02	Могилев, ул. Вишневецкого, 8а. Тел.: 8-0222-285-285(вн. 239); 8-029-170-33-94
	Гомель, ул. Бр. Лизюковых, 2. Тел.: 8-044-492-51-63; 8-025-743-35-19; факс (0232) 40-32-69	